



# REGLEMENTATION ENERGETIQUE DES BATIMENTS

## LIVRE II DU CODE DE L'AMENAGEMENT DE POLYNESIE FRANCAISE

**TABLEAU DE SYNTHESE DU CONTENU DE LA LOI DU PAYS ET DE LA  
DELIBERATION : PERIMETRE D'APPLICATION ET DISPOSITONS**

# 1. DISPOSITIONS GENERALES

LA REGLEMENTATION S'APPLIQUE :

- AUX **NOUVELLES CONSTRUCTIONS**, AUX **EXTENSIONS** OU AUX **RECONSTRUCTION A NEUF**
- A CONDITION QUE LES BATIMENTS SOIENT **CLOS ET OCCUPES OU CLIMATISES**
- SUR LA BASE DE LA DEMANDE DE PERMIS DE CONSTRUIRE DEPOSEE **AU 1<sup>ER</sup> JUILLET 2023**
- EN FONCTION DE L'**EMPLACEMENT GEOGRAPHIQUE** ET DE LA **TYPLOGIE DU BATIMENT**

EXEMPLES :

- LOGEMENT
- BUREAUX
- ECOLE
- HOTEL

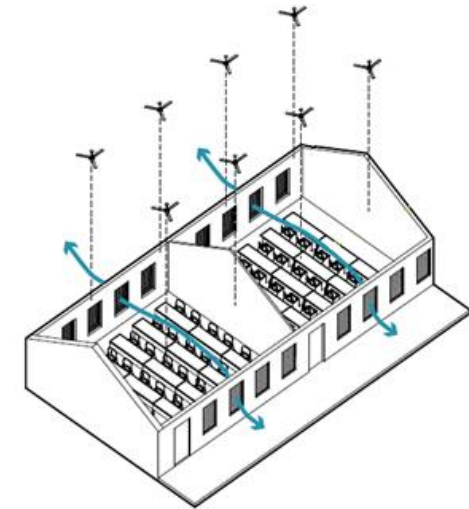
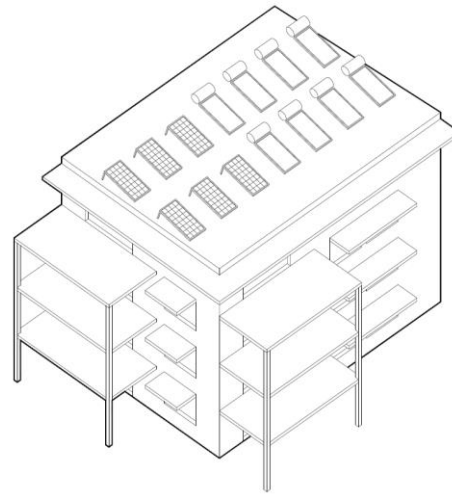
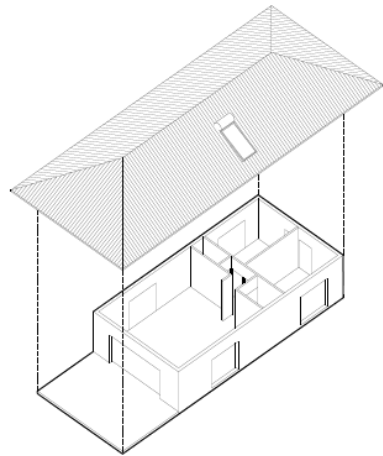

ELLE NE S'APPLIQUE PAS AUX BATIMENTS EXISTANTS, AUX BATIMENTS NON CLOS ET AUX BATIMENTS LISTES A L'ARTICLE LP 211-2 DU CODE DE L'AMENAGEMENT

EXEMPLES : TRAVAUX DIVERS DE RENOVATION, HANGAR NON-CLIMATISE, FARE POTE'E, GARAGE, LOCAL TECHNIQUE, ETABLISSEMENT DE PLEIN AIR, BATIMENTS DE CULTE, STRUCTURE GONFLABLE, STATIONNEMENT COUVERT, HABITATION DE STYLE TRADITIONNEL, ...

LE **RESPECT DE LA REGLEMENTATION** DOIT ETRE **JUSTIFIE** LORS DE LA DEMANDE DE PERMIS DE CONSTRUIRE ET LA DEMANDE DE CERTIFICAT DE CONFORMITE.

POUR CERTAINES TYPOLOGIES DE BATIMENT, L'AVIS D'UN ORGANISME AGREE EST EGALEMENT REQUIS.

LA REGLEMENTATION PORTE SUR LES **DISPOSITIONS** SUIVANTES :



# 2.

## PERIMETRE D'APPLICATION PAR DISPOSITION

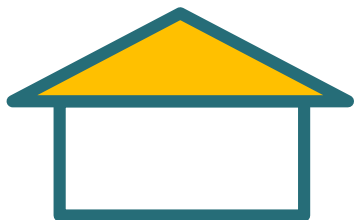
**DISPOSITION****ZONE GEOGRAPHIQUE****TYPLOGIE****CAS DEROGATOIRE**

**PROTECTION SOLAIRE  
DE LA TOITURE**

**POLYNESIE FRANCAISE**

**TOUT BATIMENT CLOS,  
OCCUPE OU CLIMATISE**

-



**PROTECTION SOLAIRE  
DE LA FACADE (MURS ET BAIES)**

**ARCHIPELS DE LA SOCIETE,  
DES TUAMOTU,  
DES MARQUISES**  
(altitude < 500 m)

- **LOGEMENT COLLECTIF**
- **HOTEL & PENSION**
- **BUREAUX**
- **ENSEIGNEMENT**
- **ETABLISSEMENTS DE SOIN**

-



**VENTILATION NATURELLE**

**ARCHIPEL DE LA SOCIETE**  
(altitude < 500 m)

- **LOGEMENT INDIVIDUEL**
- **LOGEMENT COLLECTIF**
- **HOTEL & PENSION**
- **ENSEIGNEMENT**

- **MITOYENNETE AVEC UN  
BATIMENT OU UN RELIEF**  
- **IMMEUBLE DE GRANDE  
HAUTEUR (IGH)**

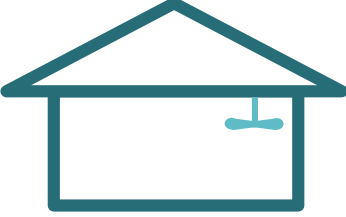
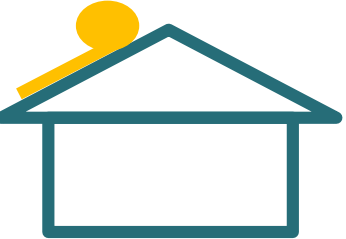
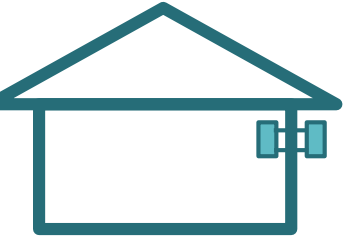
DISPOSITION	ZONE GEOGRAPHIQUE	TYPOLOGIE	CAS DEROGATOIRE
 <p><b>BRASSEURS D'AIR</b></p>	<p><b>ARCHIPEL DE LA SOCIETE</b> (altitude &lt; 500 m)</p>	<ul style="list-style-type: none"> <li>- ENSEIGNEMENT</li> <li>- LOGEMENT COLLECTIF</li> <li>- HOTEL &amp; PENSION</li> </ul> <p>SI DEROGATION POUR LA VENTILATION NATURELLE</p>	<p>-</p>
 <p><b>CHAUFFE-EAU SOLAIRE</b></p>	<p><b>ILES DU VENT</b></p>	<ul style="list-style-type: none"> <li>- LOGEMENT INDIVIDUEL</li> <li>- LOGEMENT COLLECTIF</li> <li>- HOTEL &amp; PENSION</li> <li>- ETABLISSEMENTS DE SOIN</li> <li>- RESTAURATION</li> </ul>	<ul style="list-style-type: none"> <li>- PAS DE RESEAU D'EAU</li> <li>- PAS DE CHAUFFE-EAU</li> <li>- BESOIN ECS FAIBLE</li> <li>- EAU DESALINISEE</li> </ul>
	<p><b>ILES SOUS LE VENT</b></p>	<ul style="list-style-type: none"> <li>- HOTEL &amp; PENSION</li> <li>- ETABLISSEMENTS DE SOIN</li> </ul>	
 <p><b>CLIMATISATION</b></p>	<p><b>ARCHIPEL DE LA SOCIETE</b> (altitude &lt; 500 m)</p>	<ul style="list-style-type: none"> <li>- LOGEMENT COLLECTIF</li> <li>- HOTEL &amp; PENSION</li> <li>- BUREAUX</li> <li>- ENSEIGNEMENT</li> <li>- ETABLISSEMENTS DE SOIN</li> </ul> <p>SI LOCAL CLIMATISE</p>	<p>-</p>

# 3. SEUILS DE PERFORMANCE



## DISPOSITION

## SEUILS A ATTEINDRE ET MESURES DE CONCEPTION A RESPECTER

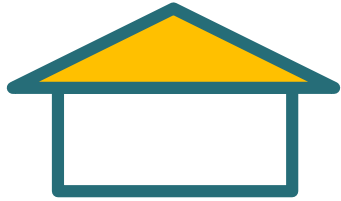

### PROTECTION SOLAIRE DE LA TOITURE

#### FACTEUR SOLAIRE MAXIMAL DE 2,5%

Solutions possibles :

- Isolation
- Ventilation de la toiture
- Matériaux



### PROTECTION SOLAIRE DE LA FACADE (MURS ET BAIES de plus de 0,5 m<sup>2</sup>)

#### FACTEUR SOLAIRE MAXIMAL FONCTION DE L'ORIENTATION :

Solutions possibles :

- Teinte
- Matériaux
- Débord de toiture
- Bardage
- Casquette
- Brise-soleil
- Résille

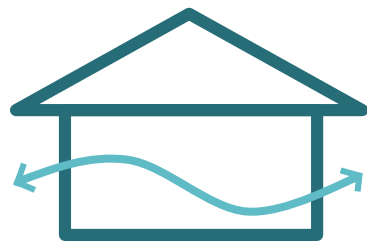
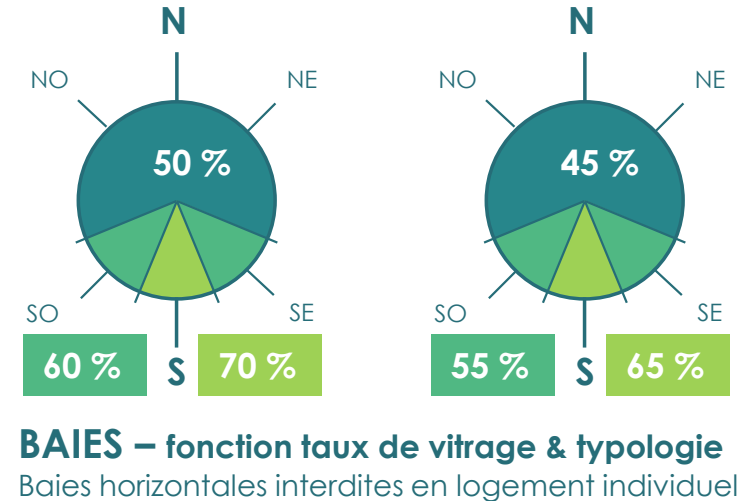
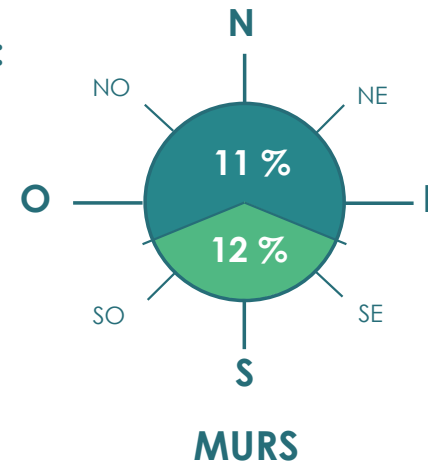

### VENTILATION NATURELLE

#### LOCAUX CONCERNES : CHAMBRE, SEJOUR, SALLE DE CLASSE, REFACTOIRE

#### MESURES :

- CONCEPTION TRAVERSANTE DU LOCAL
- POROSITE MINIMALE DU LOCAL :
  - o 10% pour les réfectoires ainsi que les chambres et séjours (logement collectif, hôtel, pension)
  - o 15% pour les salles de classes

CAS DEROGATOIRE : locaux situés sur un niveau construit en mitoyenneté avec un bâtiment ou un relief montagneux sur plus de 30% du linéaire périphérique des façades, bâtiment de type IGH

## DISPOSITION

## SEUILS A ATTEINDRE ET MESURES DE CONCEPTION A RESPECTER

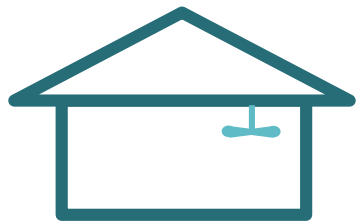

BRASSEURS D'AIR

### INSTALLATION OBLIGATOIRE :

- **DANS LES SALLES DE CLASSE & REFECTOIRES** DES BATIMENTS D'ENSEIGNEMENT
- **DANS LES CHAMBRES & SEJOURS** DES LOGEMENTS COLLECTIFS, HOTELS ET PENSIONS DE FAMILLE **NE RESPECTANT PAS LA DISPOSITION DE VENTILATION NATURELLE (CAS DEROGATOIRE)**



CHAUFFE-EAU SOLAIRE

### MISE EN PLACE D'UN CHAUFFE-EAU SOLAIRE OBLIGATOIRE (HORS CAS DEROGATOIRE)

#### CHAUFFE-EAU-SOLAIRE INDIVIDUEL : VOLUME DE STOCKAGE IMPOSE

- T1 ou chambre : 100 L minimum
- T2 ou T3 : 200 L minimum
- T3 ou T5 : 300 L minimum
- T6 et plus : 400 L minimum

#### CHAUFFE-EAU-SOLAIRE COLLECTIF : SEUILS DE PERFORMANCE IMPOSES (HORS CAS DEROGATOIRE)

- Taux de couverture des besoins annuels : 60% minimum
- Productivité utile : 450 kWh/m<sup>2</sup>capteur/an minimum

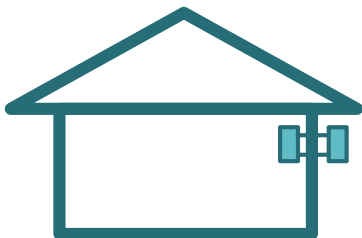

CLIMATISATION

TYPOLOGIE	LOCAL CONCERNE	PERMEABILITE MINIMUM	CENTRALISATION	OUTIL DE COMMANDE	EFFICACITE ENERGETIQUE MINIMALE
Logement collectif	Séjour, Chambre	-	-	-	Exigée
Hôtel, pension	Chambre				
Bureaux	Local avec poste de travail Salle de réunion	A*2 ou A2	Si besoin ≥ 30 kW <sub>froid</sub>	Exigé	
Enseignement	Salle de classe Réfectoire	A*2 ou A2	-	Exigé	
Etablissement de soin	Chambre	A*2 ou A2	-	-	